

MCT-RACK-12 設置・導入ガイド

バージョン 0.90

1. 梱包内容

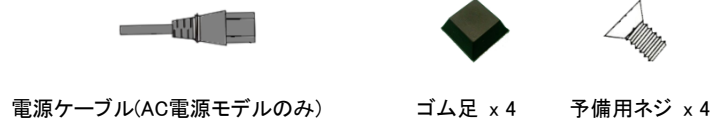

電源ケーブル(AC電源モデルのみ)

ゴム足 x 4 予備用ネジ x 4

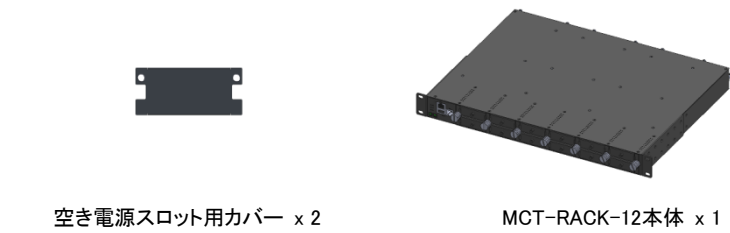

空き電源スロット用カバー x 2

MCT-RACK-12本体 x 1

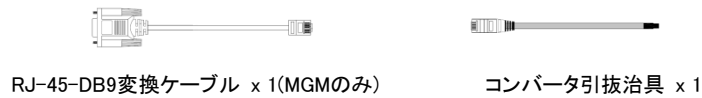

RJ-45-DB9変換ケーブル x 1(MGMのみ)

コンバータ引抜治具 x 1

2. インストール

注: MCT-RACK-12のインストール作業前に、接地装置を着用し、静電放電の予防措置を守ってください。

2.1 MCT シリーズメディアコンバータのインストール

- 1.MCTシリーズ メディアコンバータを搭載するスロット位置を計画します。
- 2.固定ノブを反時計回りに緩め、選択した取り付けスロットからカバープレートを取り外します
3. MCTシリーズ メディアコンバータを慎重にしっかりと選択したスロットに挿入します

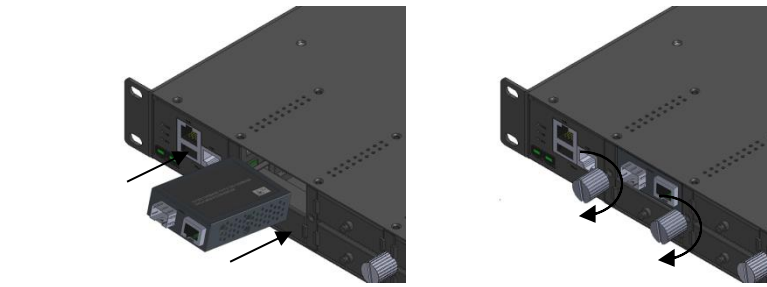
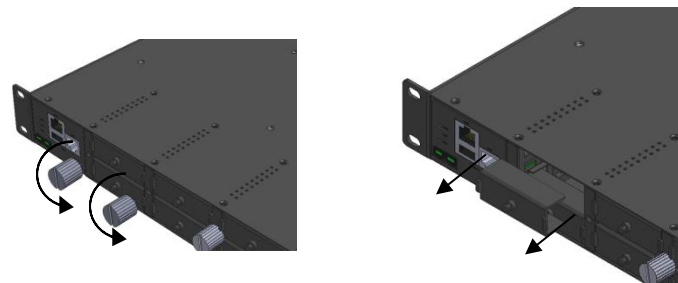

- 4.固定ノブを時計回りに固定します。
5. MCT シリーズ メディアコンバータ搭載の手順 2~4 を繰り返します。
- 6.付属の引抜治具をメディアコンバータに接続すると、より簡単に引き出すことができます。

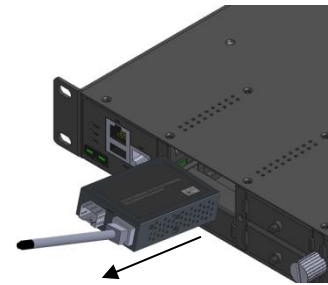

2.2 MCT-RACK-12のインストール

注: 装置の冷却に影響を及ぼしますので、MCT-RACK-12 の底部を塞がないでください。

2.2.1 19インチラックへのインストール

1. MCT-RACK-12のラック搭載位置を計画します。
- 2.両方の取り付けブラケットをMCT-RACK-12に固定します(※出荷時に装着済み)

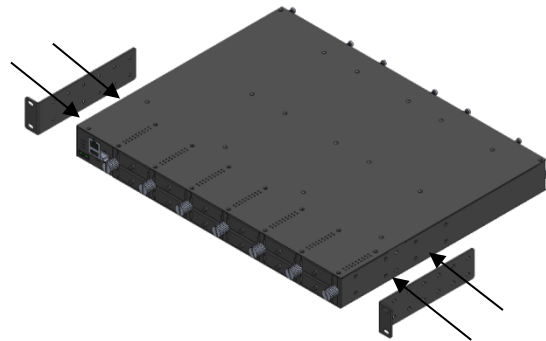

3. MCT-RACK-12 の取り付けブラケットを、選択した取り付けレール(マウントポスト)の位置に合わせます
- 4 MCT-RACK-12 を取り付けレール(マウントポスト)にしっかりと固定します。

2.2.2 卓上(棚等)へのインストール

1. MCT-RACK-12 の設置場所を計画します。
2. MCT-RACK-12 を換気の良い平らで堅い机や棚の上に置きます。

2.3 MCTシリーズメディアコンバータへの配線

ケーブル仕様や特性については、MCTシリーズ メディアコンバータに付属のユーザーガイドを参照してください。

2.4 電源の接続

注: MCT-RACK-12 に接続する前に、電源スイッチをオンにしないでください。

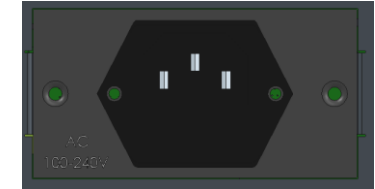

AC 電源ソケット

注:2. 冗長構成時には 2 台の電源モジュールでロードバランスします。
MGM モデルについては、シャーシに同梱されているパワーモジュールの取り付けについてのユーザーガイドを参照してください。

2.4.1 MCT-RACK-12の起動

- 1.電源コンセントを確認します。
- 2.電源ケーブルをコンセントに接続します。
- 3.MCT-RACK-12の電源をオンにします。
4. MCT-RACK-12のステータスを確認します
- 5.電源LEDが点灯していることを確認します。

3. 運用

LEDによる状態表示

MGM モデルの LED 表示についてシャーシに付属のユーザーガイドを参照してください。
MCT シリーズ メディアコンバータの LED 表示については、MCT シリーズ メディアコンバータに付属のユーザーガイドを参照してください。